

14147c

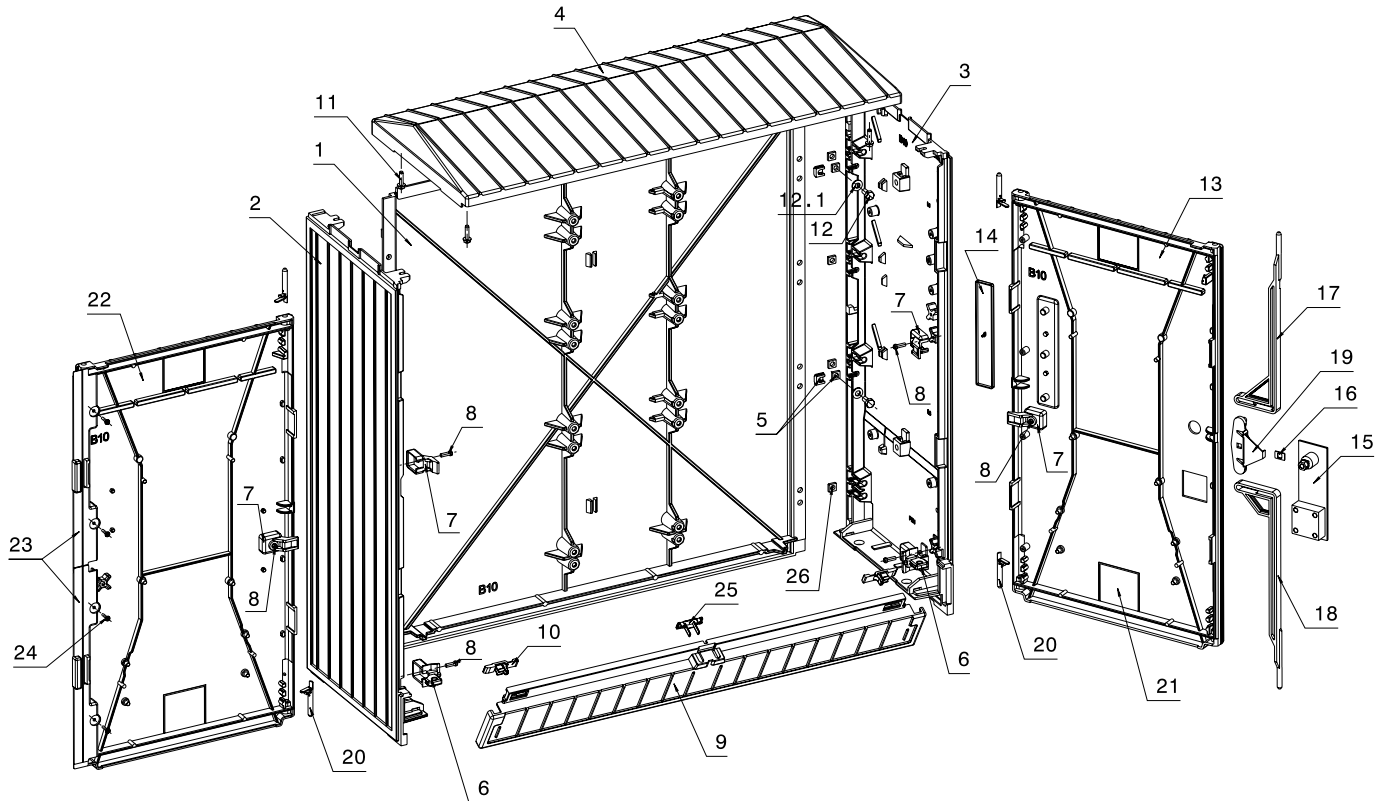

KV-Schränke KVS1 - 2 B10 für Baupakete



Jean Müller GmbH
Elektrotechnische Fabrik
H.J.-Müller-Straße 7
65343 Eltville

Telefon: +49 6123 604-0
Fax: +49 6123 604-730
sales@jeanmueller.de
www.jeanmueller.de

JEAN MÜLLER 
THE NAME FOR SAFETY

Gehäusemontage

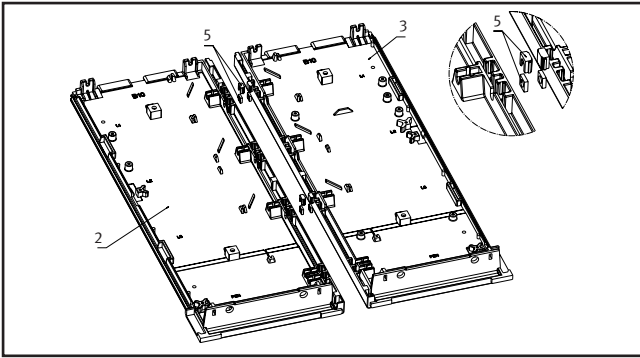

- Seitenwand links **(2)** und rechts **(3)** auf waagerechte Montageunterlage legen.
- Abdeckkappen mit Vierkantmuttern **(5)** in Taschen unter L1 und L3 einlegen.

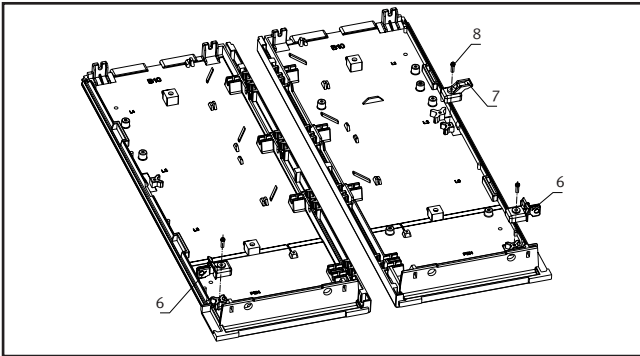

- Scharniere **(6)** und Verriegelung **(7)** mit Schrauben **(8)** DIN 7981 - 5,3 x 16 montieren.

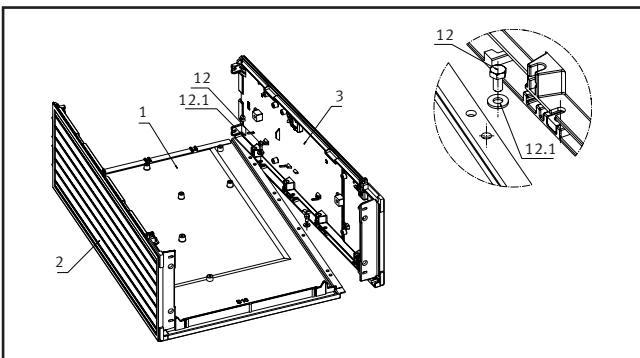

- Rückwand **(1)** auf Montageunterlage legen.
- Seitenwand links **(2)** und rechts **(3)** im 90° Winkel an die Rückwand anlegen und nach oben einschieben.
- Seitenwände und Rückwand mit 4 Schrauben **(12)** 6-Kant-Schraube DIN 933-M8x16 und Scheiben **(12.1)** DIN 6796 verschrauben.
Anzugsdrehmoment: 6Nm

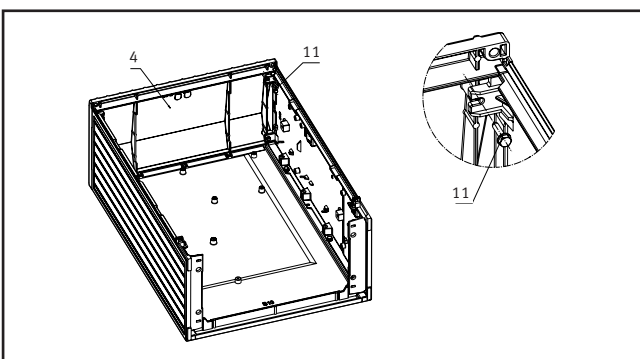

- Dach **(4)** ansetzen und mit den Seitenwänden verschrauben
5x Hilo-6-Kant-Schraube mit Bund **(11)** 5,8x22.

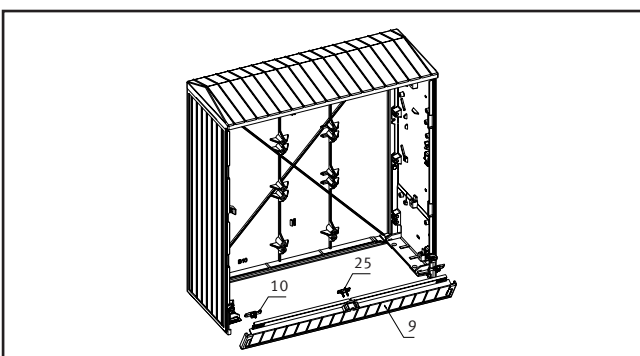

- Gehäuse auf Montageunterlage aufrichten.
- 2 Segmentriegel **(10)** und 1 Segmentabdeckung **(25)** in Gehäusesegment **(9)** einclippen.
- Segment einsetzen und verriegeln.

Türmontage

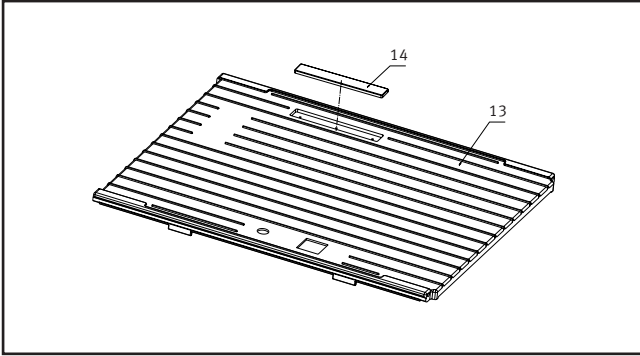

- Tür rechts **(13)** auf waagerechte Montageunterlage legen.
- Blindabdeckung **(14)** in Türvorderseite montieren.

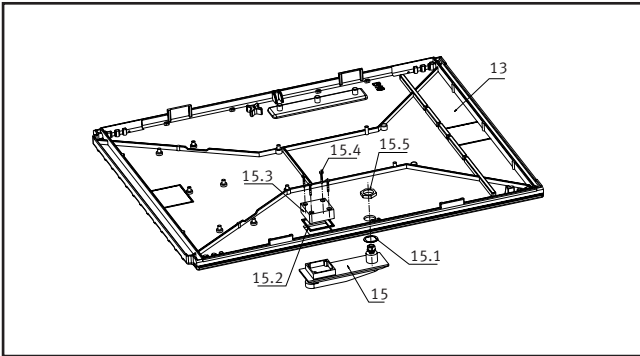

- Schloßmontage
Tür so plazieren, daß die Innenseite nach oben liegt.
Schloßmontagebeutel **(15)** öffnen:
Flachdichtung **(15.1)** auf den Gew.-Vierkant aufschieben;
Schwenkhebel **(15)** von unten in die Tür einlegen;
Dichtungs-O-Ring **(15.2)** auf den Vierkant aufschieben;
Abdeckkappe **(15.3)** mit 4 Schrauben **(15.4)** anschrauben;
Drehpunkt mit Sechskantmutter **(15.5)** SW27 verschrauben.

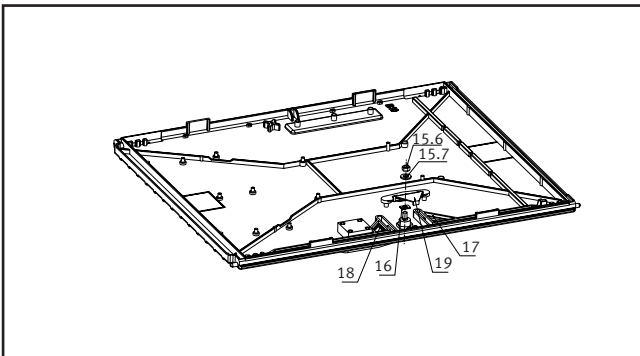

- Sechskantmutter **(15.6)** mit Scheibe **(15.7)** entfernen;
Rechteckscheibe **(16)** einsetzen;
Verriegelungsschieber oben **(17)** und unten **(18)** einlegen;
Schließzunge **(19)** von oben einsetzen und mit Mutter **(15.6)** und Scheibe **(15.7)** verschrauben.
- Drehmoment so wählen, daß die Beweglichkeit des Schließmechanismusses erhalten bleibt.

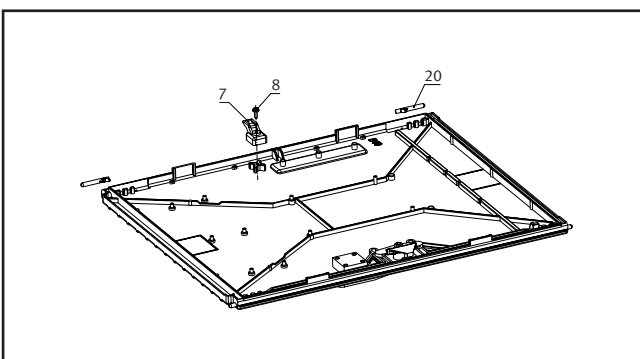

- Scharnierstifte **(20)** einlegen und Verriegelung **(7)** mit Schraube **(8)** DIN 7981 - 5,3 x 16 montieren.

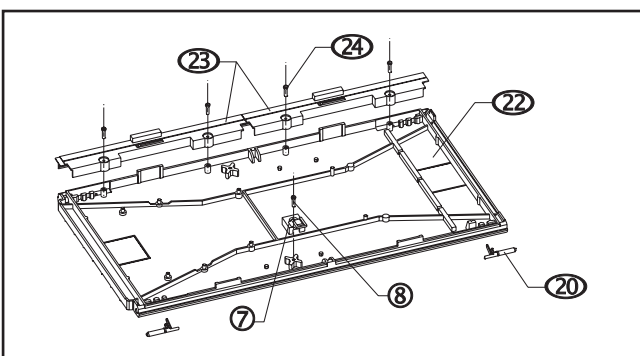

- Tür links **(22)** mit Innenseite nach oben auf waagerechte Montageunterlage legen.
- Scharnierstifte **(20)** einlegen und Verriegelung **(7)** mit Schraube **(8)** DIN 7981 - 5,3 x 16 montieren.
- Schließleiste oben und unten **(23)** mit 4 Schrauben **(24)** S3,5 x 16 montieren.

Endmontage

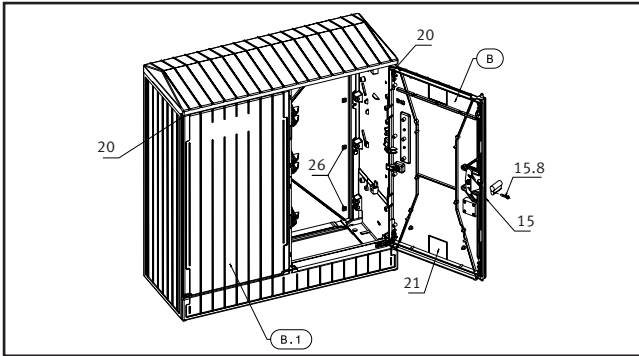

- Linke Tür (**B.1**) einsetzen und mit Scharnierstifte (**20**) verriegeln.
- Rechte Tür (**B**) einsetzen und mit Scharnierstifte (**20**) verriegeln.
- Profilylinder mit Schraube (**15.8**) in Schwenkhebel (**15**) sichern.
- Typenschild (**21**) in Türinnenseite kleben und mit Schwenkhebel die Tür verschließen.
- Nach Bedarf (für Montage von Sa-Schienen oder Montage-Platten) beiliegende Vierkantmuttern - M8 (**26**) in Taschen einschieben.

Materialliste Baupakete KVS1-10 - Artikel-Nr.S7110022 und KVS2-10 - Artikel-Nr.S7210017

Position	Bezeichnung	Stückzahl	Artikel-Nr. KVS1-10	Artikel-Nr. KVS2-10
1	Rückwand	1x	S8100856	S8200864
2	Seitenwand links	1x	S8900872	S8900872
3	Seitenwand rechts	1x	S8900873	S8900873
4	Dach	1x	S8100859	S8200867
5	Abdeckkappe mit Vierkantmutter	4x	S8900209	S8900209
6	Scharnier	2x	S8900527	S8900527
7	Verriegelung	4x	S8900592	S8900592
8	Schraube DIN 7981 - 5,3x16	6x	Y3000061	Y3000061
9	Segment	1x	S8100858	S8200866
10	Segmentriegel	2x	S8900524	S8200866
11	Hilo-6-Kant-Schraube mit Bund 5,8x22	5x	Y3000162	Y3000162
12	6-Kant-Schraube DIN 933 M8x16	4x	Y3000170	Y3000170
12.1	Scheibe DIN 6796-8	4x	Y3000117	Y3000117
13	Tür rechts	1x	S8100860	S8200868
14	Blindabdeckung	1x	S8901158	S8901158
15	Schwenkhebel-Schloß	1x	S8900346	S8900346
16	Scheibe	1x	S8900197	S8900197
17	Verriegelungsschieber oben	1x	S8900515	S8900515
18	Verriegelungsschieber unten	1x	S8900516	S8900516
19	Schließzunge	1x	S8900591	S8900591
20	Scharnierstift	4x	S8900426	S8900426
21	Typenschild	1x	S8901082	S8901082
22	Tür links	1x	S8100857	S8200865
23	Schließleiste	2x	S8100707	S8100707
24	Schraube S3, 5x16	4x	Y3000096	Y3000096
25	Segmentabdeckung	1x	S8901217	S8901217
26	Vierkantmutter niedrig DIN 562-M8	8x	Y3000073	Y3000073